

Coroa com Regulagem

Observações Gerais do Produto

A **Coroa com Regulagem WGK** serve para otimizar o desempenho do motor de acordo com a necessidade do piloto. Trata-se de um componente utilizado na preparação e deve ser feito por profissionais capacitados para evitar possíveis quebras ou desempenho ineficiente.

1º Passo:

Ao montar a **Coroa com Regulagem WGK** e concluir a preparação do motor, deve-se eliminar as folgas de válvula (folga 0) e retirar a vela para deixar o motor mais leve.

2º Passo:

Girar o motor suavemente ao menos duas vezes no sentido de giro do magneto, assim garantindo que as válvulas não vão colidir com o pistão.

3º Passo:

Ajustar a folga de válvula conforme especificação do Comando de Válvulas, colocar a vela e ligar a moto, acelerando gradativamente.

Utilize a graduação para deslocar o Comando de Válvulas:

- De 0 até +10: Adiantar o Comando em até 10°
- De 0 até -10: Atrasar o Comando em até 10°

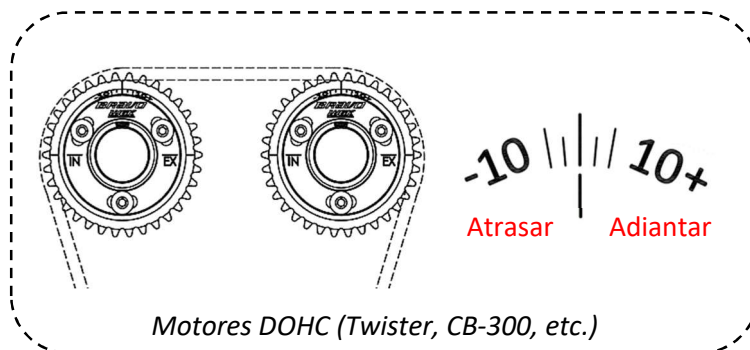
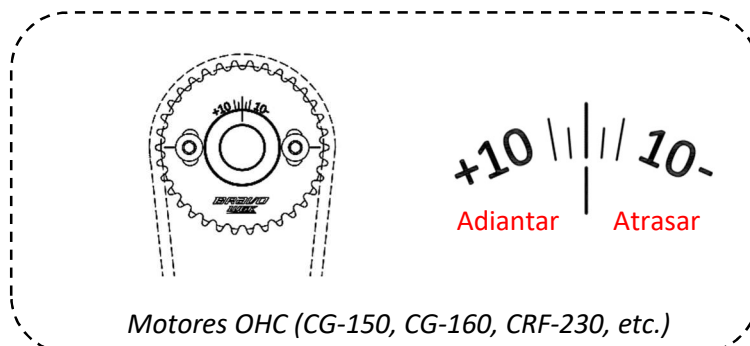

Imagens meramente ilustrativas podendo mudar de acordo com o modelo

Essa Coroa com Regulagem é usada para modificar a curva de torque e potência do seu motor e deve ser montado (enquadrado) por um profissional que tenha conhecimento em preparação de motores.

A WGK se isenta de qualquer quebra do motor que ocorra devido a montagem e manuseio incorreto desse produto. A Responsabilidade por eventuais falhas resultantes da montagem é exclusiva da preparação.